

TCI professional light applications

MAXI JOLLY DALI Multi LED

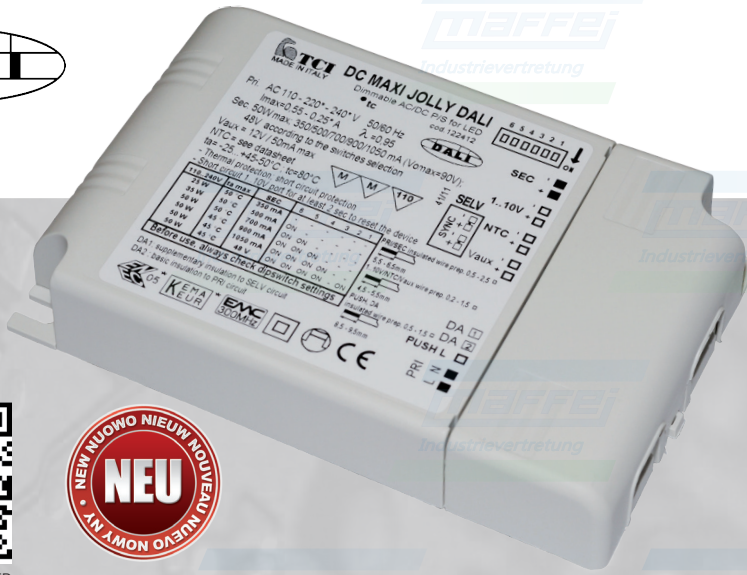

DIP SWITCH position	1	2	3	4	5	6
25 W 350 mA	-	-	-	-	-	-
35 W 500 mA	-	-	-	-	-	-
50 W 700 mA	-	-	-	-	ON	ON
50 W 900 mA	-	-	-	ON	ON	ON
50 W 1050 mA	-	-	ON	ON	ON	ON
50 W 48 V	ON	-	ON	ON	ON	ON



Beispiele:

50W 700mA z.B. 8 x 6W LED	
50W 700mA z.B. 3 x 14W LED	
50W 1050mA z.B. 3 x 16W LED	

LED
DALI
Multi LED Konverter
0-50W / 350-1050mA



TCI MAXI JOLLY DALI LED

50W Multi LED Konverter - DALI Schnittstelle

Dimmbar per Taster, 1...10V Schnittstelle oder per DALI

Multifunktionell: **Ausgangstrom (mA) wählbar**

Geeignet für **POWER-LED** und **LED Module**

Leistung: 0 - 50W / 350mA - 1005mA

Dimmbar von 0-100% mittels PUSH Funktion, 1...10V oder DALI

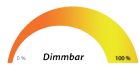

- Ein kurzer Druck auf den Taster zum EIN und AUS schalten
- Durch längeres drücken wird die Helligkeit erhöht bzw. verringert
- Bei Erreichen des Minimal- oder Maximalwertes wird automatisch gestoppt



Sync-Kabel 1,5m
Art.-Nr. 485720512

Mit dem Sync-Kabel können bis zu **10 Geräte hintereinander geschaltet** und **über das erste gesteuert werden** (1 Master + 9 Slave).

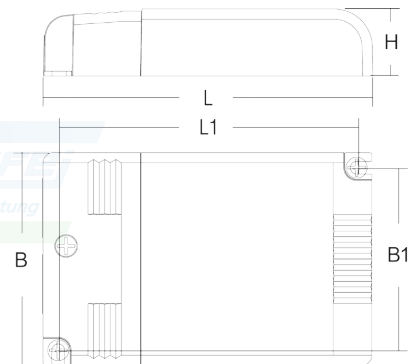

Technische Daten:

- Leistung: 0 ~ 50W
- Eingangsspannung: AC 110 ~ 240V / DC 176 ~ 264V (DC: Keine PUSH Funktion)
- Frequenz: 50...60 Hz
- Zusatzausgang 12V max. 50mA
- Max. Leitungslänge: <500mA 50m (1 mm²) / <1A 50m (2,5mm²)
- Klemmabdeckung mit Zugentlastung
- Anschlussbereich: 2,5mm²
- Überhitzungs-, Kurzschluss-, Netzüberspannungs- und Überlastungsschutz
- ACHTUNG: Nur Taster ohne Beleuchtung einsetzen (Taster nicht im Lieferumfang)
- Schutzklasse II / Schutzisolierung / IP20
- EN 50172, EN 55015, EN 60598-2-22, EN 61000-3-2, EN 61347-1, EN 61347-2-13
EN 61547, EN 62384, EN 62386-102, EN 62386-207, VDE 0710-T14

Anschlussplan:

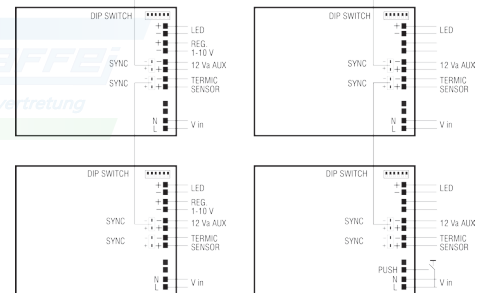

Artikel	EAN	Art.-Nr.	Watt	Spannung	Strom	Temp. °C	λ C	L mm	L1 mm	B mm	H mm	Gewicht	VE		
DC MAXI JOLLY DALI	8010703350410	122412	25W	74V max.	350mA	-25...+50	0,95	125	111	79	22	150g	50		
			35W	72V max.	500mA	-25...+50									
			50W	70V max.	700mA	-25...+50									
			50W	55V max.	900mA	-25...+45						B1			
			50W	58V max.	1050mA	-25...+45						67			
			50W	48V const.	max 900mA	-25...+45									

ALIMENTATORE ELETTRONICO MULTICORRENTE-MULTITENSIONE REGOLABILE IN CORRENTE CONTINUA PER LED AD ALTA POTENZA E MODULI LED.

DC MAXI JOLLY DALI è un alimentatore per LED in grado di alimentare sia strisce LED in tensione (48 V) sia LED di potenza alimentati in corrente (350 mA, 500 mA, 700 mA, 900 mA, 1050 mA).

La modalità di funzionamento è selezionata attraverso il DIP SWITCH posto al disotto del coprimorsetto secondo la seguente tabella.

Posizione DIP SWITCH	1	2	3	4	5	6
25 W 350 mA	-	-	-	-	-	-
35 W 500 mA	-	-	-	-	-	ON
50 W 700 mA	-	-	-	-	ON	ON
50 W 900 mA	-	-	-	ON	ON	ON
50 W 1050 mA	-	-	ON	ON	ON	ON
50 W 48 V	ON	-	ON	ON	ON	ON

INGRESSO

- Nominale: 110/240 Vac -10/+10 % 50/60 Hz.
- Morsettiera 1 x 2,5 mm².
- Serracavo per cavi diametro $\varnothing = 3...8$ mm.
- Corrente massima: 0,55 A / 0,25 A.
- Fattore di potenza λ : 0,95 @ Pout > 25 W
- Armoniche corrente assorbita: secondo EN 61000-3-2.
- Inrush current: 20 A - 400 μ S.

USCITA

- Isolamento SELV.
- Morsettiera 1 x 0,5...2,5 mm².
- Serracavo per cavi diametro $\varnothing = 3...8$ mm.
- Selezione corrente e tensione di uscita tramite DIP SWITCH (vedi tabella sopra).
- Potenza massima e precisione di corrente
 - 25 W @ 350 mA ± 6 % (2...74 V)
 - 35 W @ 500 mA ± 5 % (2...72 V)
 - 50 W @ 700 mA ± 5 % (2...71 V)
 - 50 W @ 900 mA ± 5 % (2...55 V)
 - 50 W @ 1050 mA ± 5 % (2...48 V)
 - 50 W @ 48 V ± 5 % (1050 mA max.)
- Tensione in uscita massima: 90 VDC.
- Efficienza massimo carico: 0,91 %. DIM 50 % = 0,87 %.
- Consumo senza carico: 1,6 W.
- Uscita ausiliaria isolata 12 V - 50 mA max.

REGOLAZIONE

- Tipo PWM comandata da segnale 1...10 V, potenziometro 100 Kohm, pulsante (* **) o segnale DALI.
- Segnale 1...10 V e potenziometro collegabile sul lato secondario (corrente fornita max. 0,35 mA).
- Pulsante collegabile su lato primario tra fase e morsetto dedicato (impedenza 170 Kohm).
- Morsetto dedicato per segnale DALI.
- Connettori per sincronizzazione più alimentatori (1 master + 9 slaves max.).
- Connettore per collegamento NTC esterna per riduzione corrente carico: tensione intervento 3 V: Resint 18 Kohm (Vedi tabella).
- Possibilità selezione soft-start ***.

PROTEZIONI

- All'ingresso, contro sovratensioni impulsive di rete (secondo EN 61547).
- Protezione al corto circuito e al circuito aperto.
- Protezione al sovraccarico e di temperatura (C.5.a della EN 61347-1).

FILTRO ANTIDISTURBO EMI

- Secondo EN 55015.

AMBIENTE

- ta: -25...50 °C.
- ta: -25...45 °C per 900 mA, 1050 mA.
- tc: 80 °C.
- tc life 50.000 h: 75 °C.

SICUREZZA

- Hi-pot test: 3,75 kV, 100 % per 2 secondi.

NORMATIVE

- EN 61347-1; EN 61347-2-13; EN 61547; EN 55015; EN 61000-3-2; EN 62384; DIN VDE 0710 teil 14.
- IEC 62386-101; IEC 62386-102.
- ENEC 05; KEMA KEUR.

DIRECT CURRENT DIMMABLE ELECTRONIC DRIVERS MULTIVOLTAGE-MULTICURRENT FOR POWER LED AND LED MODULES.

DC MAXI JOLLY is a ballast for LEDs which can power both voltage LED strips (48 V) and power current powered LEDs (350 mA, 500 mA, 700 mA, 900 mA, 1050 mA).

The function mode is selected by means of the DIP SWITCH, which is below the terminal cover, according to the following table.

DIP SWITCH position	1	2	3	4	5	6
25 W 350 mA	-	-	-	-	-	-
35 W 500 mA	-	-	-	-	-	ON
50 W 700 mA	-	-	-	-	ON	ON
50 W 900 mA	-	-	-	ON	ON	ON
50 W 1050 mA	-	-	ON	ON	ON	ON
50 W 48 V	ON	-	ON	ON	ON	ON

INPUT

- Nominal: 110/240 Vac -10/+10 % 50/60 Hz.
- Terminal block for up to 1 x 2,5 mm².
- Strain relief for cables with diameter $\varnothing = 3...8$ mm.
- Max Input Current: 0,55 A / 0,25 A.
- Power factor λ : 0,95 @ Pout > 25 W.
- Harmonic content of mains current: according to EN 61000-3-2.
- Inrush current: 20 A - 400 μ S.

OUTPUT

- SELV insulation on output.
- Terminal block for up to 1 x 0,5...2,5 mm².
- Strain relief for cables with diameter $\varnothing = 3...8$ mm.
- Selection of current and voltage output through DIP SWITCH (See table up).
- Max output power and current precision
 - 25 W @ 350 mA ± 6 % (2...74 V)
 - 35 W @ 500 mA ± 5 % (2...72 V)
 - 50 W @ 700 mA ± 5 % (2...71 V)
 - 50 W @ 900 mA ± 5 % (2...55 V)
 - 50 W @ 1050 mA ± 5 % (2...48 V)
 - 50 W @ 48 V ± 5 % (1050 mA max.)
- Max. Output voltage: 90 VDC.
- Efficiency @ full load: 0,91 %. DIM 50 % = 0,87 %.
- No load consumption: 1,6 W.
- 12 V isolated auxiliary output max. 50 mA.

DIMMING

- PWM controlled by 1...10 V signal, 100 Kohm potentiometer, pushbutton (* **) or DALI signal.
- Terminal block on the secondary side for 1...10 V signal or potentiometer (max. source current 0,35 mA).
- Terminal block on primary side for push button; connection between phase and terminal block (impedenza 170 Kohm).
- Dedicated terminal block for DALI signal.
- Header for other power supplier synchronization (1 master + 9 slaves max.).
- Terminal block for external NTC signal for load current reduction: trigger voltage 3 V: Int Res. 18 Kohm (see table).
- Selectable soft-start ***.

PROTECTIONS

- Against input overvoltages from mains (according to EN61547).
- Against short circuit and open circuit.
- Thermal and overload protection (C.5.a EN 61347-1).

EMI

- According to EN 55015.

AMBIENT

- ta: -25...50 °C.
- ta: -25...45 °C for 900 mA, 1050 mA.
- tc: 80 °C.
- tc life 50.000 h: 75 °C.

SAFETY

- Hi-pot test: 3,75 kV, 100 % for 2 seconds.

STANDARDS

- EN 61347-1; EN 61347-2-13; EN 61547; EN 55015; EN 61000-3-2; EN 62384; DIN VDE 0710 teil 14.
- IEC 62386-101; IEC 62386-102.
- ENEC 05; KEMA KEUR.

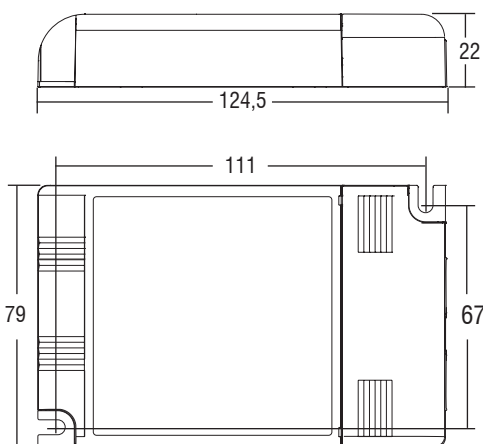

Valore NTC NTC value	Temperatura inizio intervento Start operation temperature (3 V Req = 26 Kohm)	Temperatura spegnimento completo Total turn off temperature (2,2 V Roff = 15 Kohm)
100 K	55 °C	72 °C
150 K	65 °C	80 °C
220 K	75 °C	90 °C

Tabella intervento NTC esterna. Vedere specifica produttore di NTC.
External NTC Table. See NTC manufacturer datasheet.

*
Il pulsante deve essere collegato tra il connettore (Push) e la fase. L'utilizzo del pulsante inibisce l'uso del segnale 1...10 V. Per tornare all'utilizzo del segnale 1...10 V tenere il segnale minore di 0,5 V per almeno 2 secondi.
Push button must be connected between the terminal block (PUSH) and Phase. The use of push button inhibits the 1...10 V signal. To reset keep the 1...10 V signal below 0,5 V for at least 2 seconds.

**
Sincronizzazione PUSH:
Se si utilizza più di un dispositivo con un singolo tasto PUSH, si può verificare un comportamento asincrono, il quale richiede una resincronizzazione manuale usando il metodo descritto. Si raccomanda di non controllare più di 4 dispositivi con un singolo tasto. Se questo risulta inaccettabile, utilizzare il cavo di sincronismo.
Un qualunque sistema di dimmerazione che non ha un modulo centrale di controllo (dato che ogni driver ha il suo proprio controllo) può generare un comportamento asincrono (es. bambini che giocano con il tasto). Il sistema è quindi fuori sincronismo, per esempio alcune lampade sono accese, altre spente o la direzione di dimmerazione differisce da lampada a lampada.
Metodo di resincronizzazione: quando i driver sono accesi, premere il tasto PUSH per più di 1 secondo (long PUSH) seguito da una pressione rapida minore di 1 secondo (short PUSH). Ora i dispositivi sono spenti, effettuare un long PUSH, il sistema è ora resincronizzato.
Massima lunghezza totale cavi PUSH: 15 m.

PUSH Synchronisation:
If more than one device is operated with a single key during PUSH operation, asynchronous behaviour can occur, which will require manual resynchronisation using the method described. It is recommended not to control more than four devices using a single key. Should this be unacceptable, a synchronisation cable will have to be used instead. Any 1-key dimmer that does not feature a central control module (as each driver will have its own controls) can develop asynchronous behaviour (e.g. children might play with the key). The system will then be out of sync, i.e. some lamps will be on, others off or the dimming direction will differ from lamp to lamp.
Method of resynchronisation: when the drivers are switched on, press the PUSH key for more than one second (long PUSH) followed with a short push (< 1s). Now the devices are switched off, do a long PUSH, the system will now be resynchronised.
Total length of PUSH cables: 15 m.

La selezione della funzione softstart avviene tenendo in cortocircuito il morsetto di PUSH con il morsetto di FASE nel momento dell'accensione dall'alimentatore.
To select the softstart function keep in shortcircuit PUSH terminal block with PHASE terminal block at switch on.

Schema di collegamento 1...10 V - 1...10 V wiring

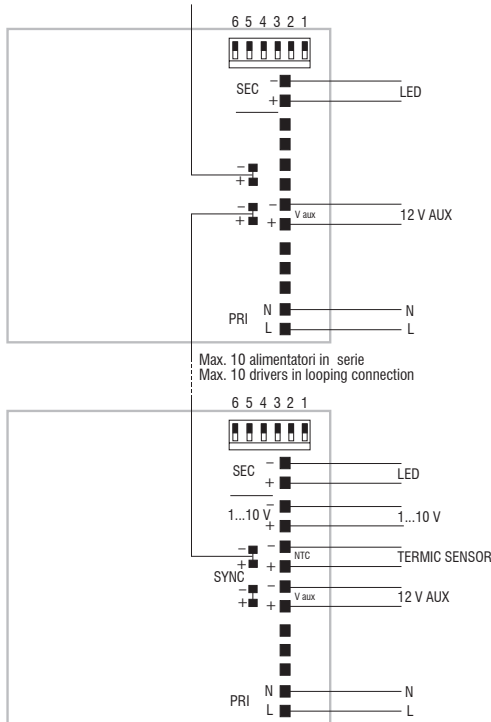

GARANZIA: I prodotti sono garantiti per 24 mesi dalla data di fabbricazione. La garanzia copre tutti gli eventuali difetti di fabbricazione. La garanzia non copre gli eventuali difetti e/o danni causati da utilizzo errato o non conforme alle istruzioni di installazione ed impiego. La garanzia decade se i prodotti vengono aperti o manomessi.

Nota: La Società si riserva la possibilità, nel rispetto delle norme in vigore, di apportare, senza preavviso, modifiche tecniche e dimensionali per migliorare le caratteristiche e le prestazioni dei prodotti.

WARRANTY: Our products are guaranteed for 24 months from the date of manufacture. Our warranty covers all manufacturing defects. Our warranty does not cover defects and/or damages due to improper use or not conforming to the operating and installation instructions. The warranty will be invalidated if the products are opened or tampered with.

Note: According to the regulations in force, the Manufacturer reserves the right to make technical and dimensional changes to improve product characteristics and performance without prior notice.

Schema di collegamento PUSH con cavo sincronizzazione Wiring with PUSH and synchronization cable

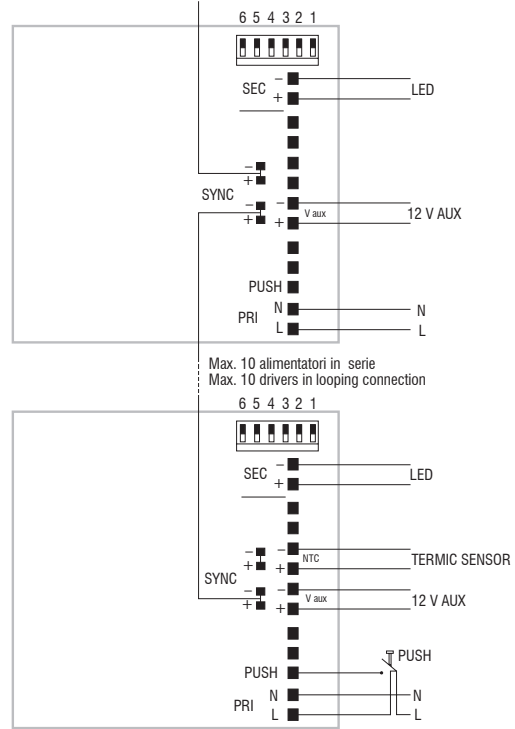

Schema di collegamento con segnale DALI - Wiring with DALI signal

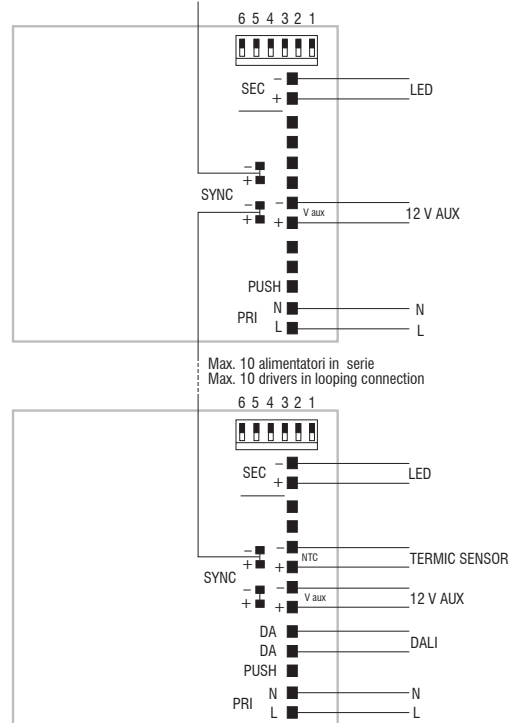

Direttiva UE 2002/96/EC (RAEE) - INFORMAZIONI AGLI UTENTI QUESTO PRODOTTO È CONFORME ALLA DIRETTIVA 2002/96/EC.

Il simbolo del cestino barrato riportato sull'apparecchio indica che il prodotto, alla fine della propria vita utile, dovendo essere trattato separatamente dai rifiuti domestici, deve essere conferito in un centro di raccolta differenziata per apparecchiature elettriche ed elettroniche oppure riconsegnato al rivenditore al momento dell'acquisto di una nuova apparecchiatura equivalente. L'utente è responsabile del conferimento dell'apparecchio a fine vita alle appropriate strutture di raccolta. L'adeguata raccolta differenziata per l'avvio successivo dell'apparecchio smesso al riciclaggio, al trattamento e allo smaltimento ambientalmente compatibile contribuisce ad evitare possibili effetti negativi sull'ambiente, sulla salute e favorisce il riciclo dei materiali di cui è composto il prodotto. Lo smaltimento abusivo del prodotto da parte dell'utente è sanzionato dalla legge. Per informazioni più dettagliate inerenti i sistemi di raccolta disponibili, rivolgersi al servizio locale di smaltimento rifiuti, o al negozio in cui è stato effettuato l'acquisto.

Direttiva UE 2002/96/EC (WEEE) - INFORMATION FOR USERS THIS PRODUCT CONFORMS WITH EU DIRECTIVE 2002/96/EC.

It carries the symbol of the crossed-out waste bin, which means that once its useful life is over it must be treated separately from other domestic waste: it must be taken to a recycling centre for electrical and electronic equipment, or taken back to a retailer and left there when a new equivalent device is purchased. The user is responsible, when the device is to be disposed of, for taking it to the appropriate collection point. Proper differentiated collection is necessary so that the obsolete device can be sent on for environmental friendly recycling, treatment and dismantling, in order to avoid any possible negative environmental impact or health risk and to allow the materials of which it is made to be re-used. More detailed information about available systems for collection may be obtained from the local waste disposal services, or from the shop from which the device was purchased.

